

DE BOUWDOOS

HANDLEIDING in- en uitladen



Europees Landbouwfonds
voor Plattelandsontwikkeling:
Europa investeert
in zijn platteland

VLAAMSE
LAND
MAATSCHAPPIJ



provincie
Oost-Vlaanderen



ava
nsa
Vlaamse Ardennen - Dender

logo
GEZONDHEID
TROEF

VLAAMSE
ARDENNEN
REGIONAAL
LANDSCHAP

HANDLEIDING

In- en uitladen container

INHOUDSTAFEL

1. algemeenheden
2. uitladen
3. inladen

1. ALGEMEEN

1. grote materialen
2. kleine materialen
3. inkledingsmaterialen

1.1. GROTE MATERIALEN

- Deze materialen zijn weersbestendig.
- Het zijn stevige, weinig tot niet mobiele materialen.
- Ze vormen de basisstructuur voor de uiteenzetting van het (dorps)plein.
- Deze materialen mogen niet van uiterlijk of structuur gewijzigd worden. Dat wil zeggen dat er geen elementen mogen worden toegevoegd, aangebracht of verwijderd zonder akkoord van het projectteam.
- De grote materialen moeten voldoende droog ingeladen worden.

1.2. KLEINE MATERIALEN

- Deze materialen zijn deels weersbestendig.
- Sommige materialen zijn omwille van hun aard en voorkomen vandalisme- en diefstalgevoelig. Daarom kunnen sommige van deze materialen niet de gehele tijd onbewaakt buiten blijven staan. De container vormt een veilige, verluchte opslagplaats.
- Sommige materialen zijn gevoelig voor vervoer en beweging. Onjuist gebruik kan schade veroorzaken, men dient dus met de nodige voorzichtigheid met deze materialen om te gaan.
- Deze materialen moeten kurkdroog ingeladen worden.

1.3. INKLEDINGSMATERIALEN

- Deze materialen zijn meestal niet weersbestendig.
- Het gaat vaak over fragiele materialen.
- Sommige materialen zijn omwille van hun aard en voorkomen vandalisme- en diefstalgevoelig. Daarom kunnen sommige van deze materialen niet de gehele tijd onbewaakt buiten blijven staan. De container vormt een veilige, verluchte opslagplaats.
- Sommige materialen zijn gevoelig voor vervoer en beweging. Onjuist gebruik kan schade veroorzaken, men dient dus met de nodige voorzichtigheid met deze materialen om te gaan.

2. UITLADEN

1. Uitladen kleine materialen
2. Uitladen sjorbalken
3. Uitladen zitbank
4. Uitladen grote kisten
5. Sorteren materialen

2.1. UITLADEN KLEINE MATERIALEN

- Voorzie een grote, droge en egale plek waarop alle materialen gestald kunnen worden. Leg de kleine materialen het verst weg van de container, zo voorkom je problemen.
- Alle losse materialen moeten als eerste uit de container verwijderd worden.
- Leg materialen van hetzelfde type bij elkaar.

2.2. UITLADEN SJORBALKEN

- Laadt de planken en palletboorden uit en sorteer ze per soort.
- Laadt de sjorbalken uit en sorteer ze volgens hun lengte (2m, 4m en 5m).

2.3. UITLADEN ZITBANK

- Laadt de zitbank uit aan de hand van de hefbalk en het meubelhondje.
- Plaats deze onmiddellijk op de gewenste plaats.

2.4. UITLADEN GROTE KISTEN

- De grote kisten bevinden zich links in de container en zijn met drie op elkaar gestapeld.
- We nemen de bovenste kist als eerste eraf. Deze is niet gevuld met andere materialen en weegt dus 60kg.
- De hoogste kist wordt voldoende ver van de container geplaatst.
- We nemen de middelste kist er af. Hierin zitten soms wat extra, lichte materialen dewelke eerst uit de kist verwijderd moeten worden.
- De middelste kist wordt eveneens voldoende ver van de container geplaatst.
- We nemen nu de onderste kist. Ook deze zal eerst ontdaan moeten worden van alle materialen die erin zitten.
- Ook de onderste kist wordt voldoende ver van de container geplaatst.
- We herhalen het bovenstaande bij elke nieuwe kolom kisten.

2.5. SORTEREN MATERIALEN

- Nu de container volledig leeg is, beginnen we met sorteren.
- We sorteren ALLE materialen per soort, rekening houden met grote materialen, kleine materialen en inkledingsmaterialen.
- De materialen die niet gebruikt worden, worden zo compact mogelijk opnieuw in de container geladen.
- Met de overige materialen wordt het (dorps)plein ingericht.

3. INLADEN

1. Materiaal sorteren
2. Inladen grote kisten
3. Inladen zitbank
4. Inladen sjobalken
5. Inladen overige materialen

3.1. SORTEREN MATERIALEN

- Voorzie een grote, droge en egale plek waarop alle materialen gestald kunnen worden. Leg de kleine materialen het verst weg van de container, zo voorkom je problemen.
- We sorteren de materialen eerst per soort.
- Voorzie hierbij drie zones, een voor grote materialen, een voor kleine materialen en een voor inkledingsmaterialen.
- Daarna controleren we alle materialen aan de hand van de catalogus. Afwijkingen en tekortkomingen moeten genoteerd worden.

3.2. INLADEN GROTE KISTEN

- vier kisten dienen zo compact mogelijk gevuld te worden met kleine kisten.

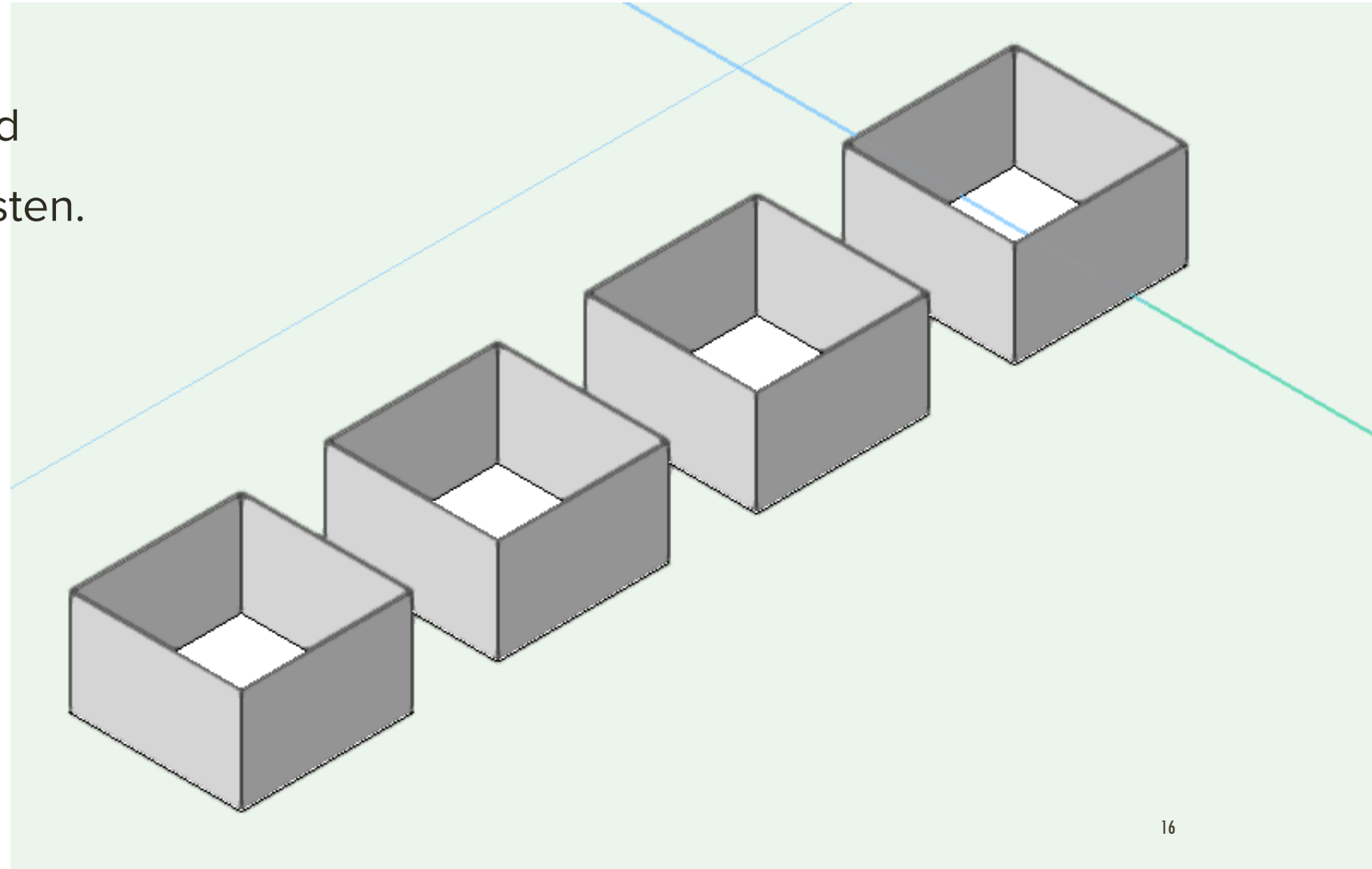

3.2. INLADEN GROTE KISTEN

- Nog eens vier kisten worden opgevuld met de resterende kleine kisten.

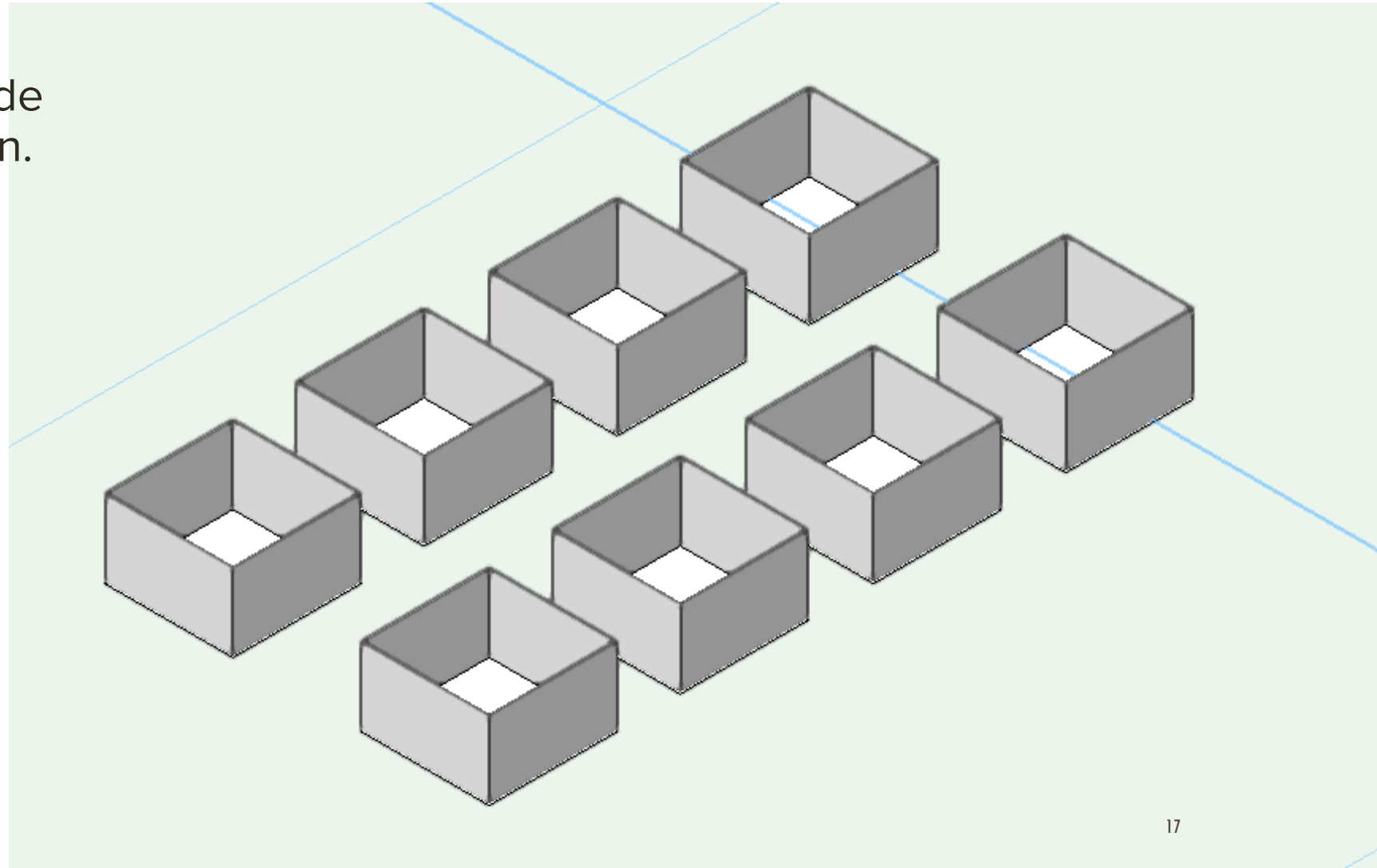

3.2. INLADEN GROTE KISTEN

- Deze wordt achteraan in de linkerhoek geplaatst.
- Daarna wordt deze kist zo compact mogelijk opgevuld met allerlei materiaal

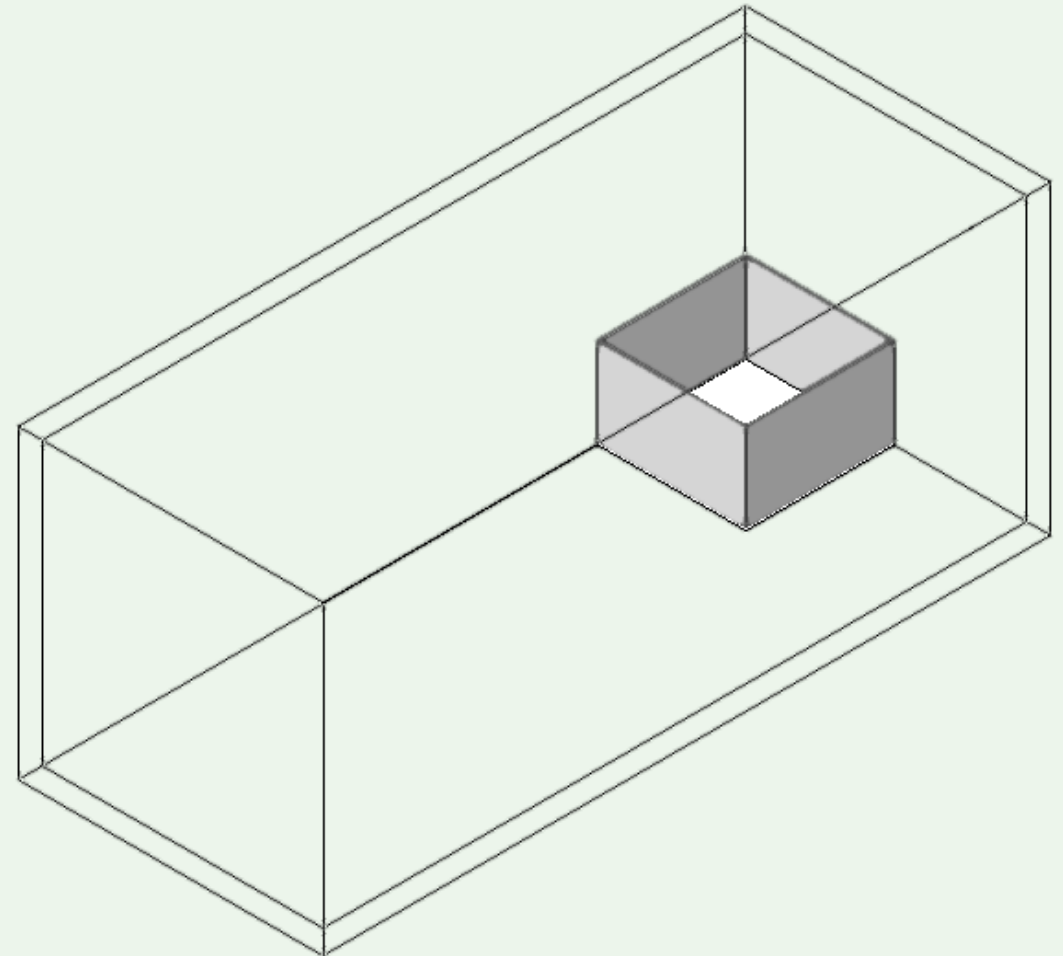

3.2. INLADEN GROTE KISTEN

- Vervolgens wordt een tweede kist op de eerste kist geplaatst.
- Deze wordt niet verder opgevuld.

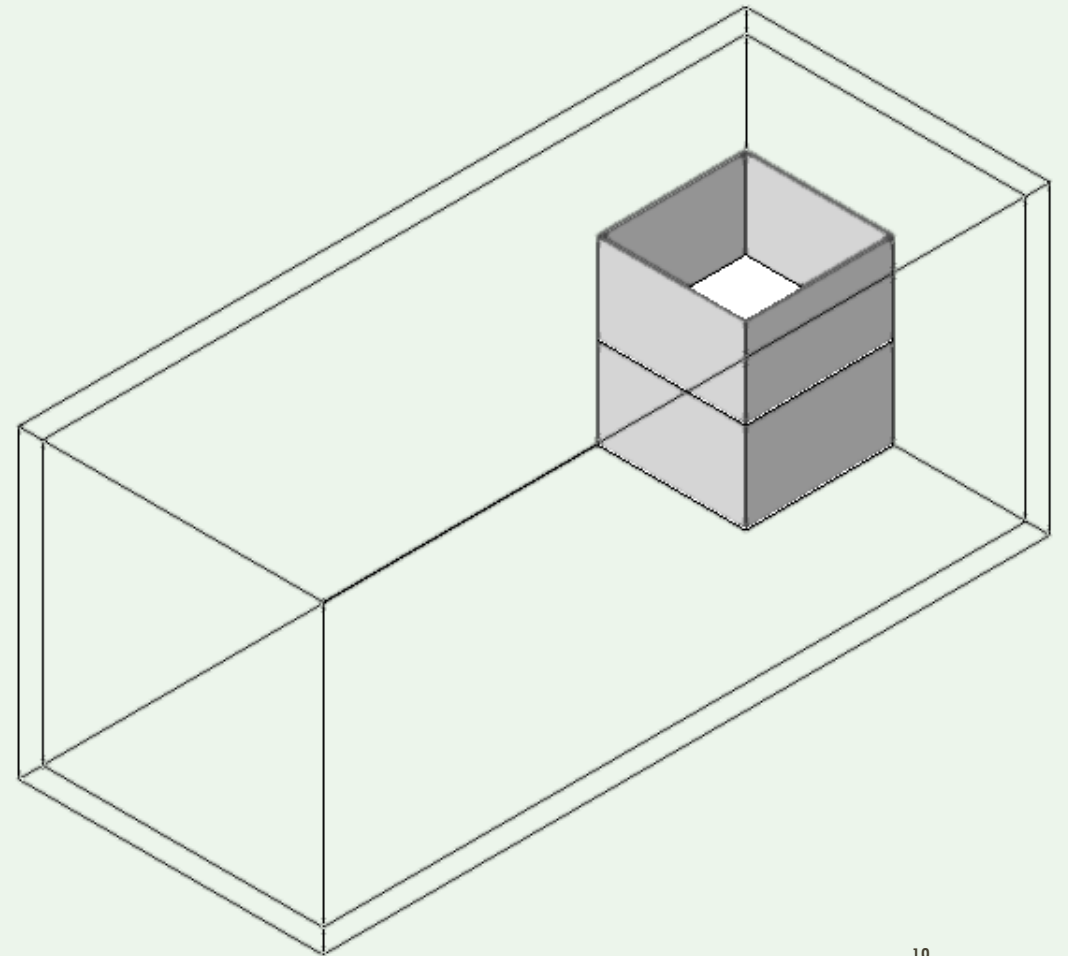

3.2. INLADEN GROTE KISTEN

- Daarna wordt een derde kist op de tweede kist geplaatst.
- Dit gebeurt met behulp van de hef balk.
- Deze kisten blijven volledig leeg.
- in de openingen onderaan elke kisten worden palletboorden gestoken. Let op, dit lukt pas vanaf de tweede kolom kisten.
- Het kader toont aan wat we verstaan onder een kolom kisten

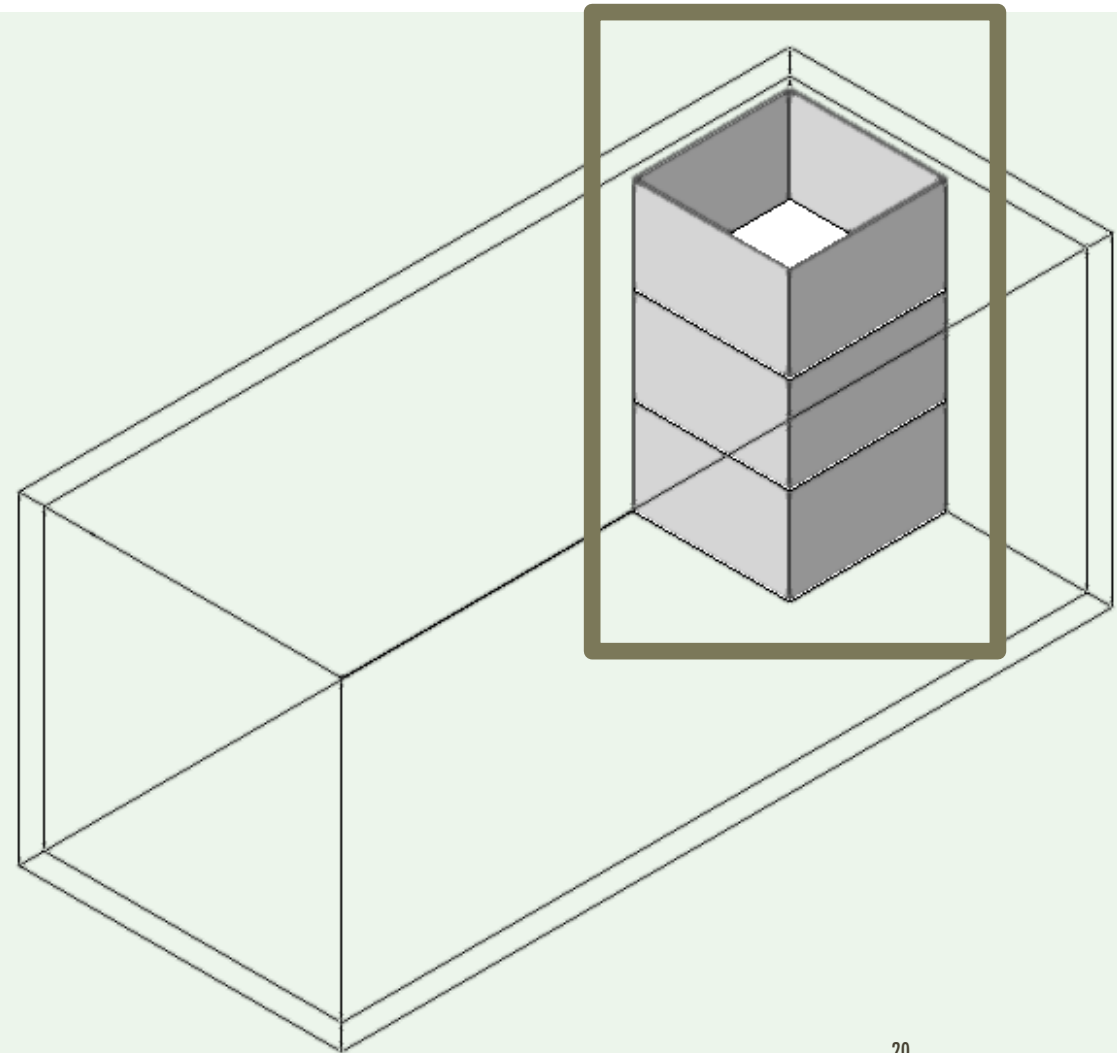

3.2. INLADEN GROTE KISTEN

- We herhalen dit werk totdat er drie kolommen met elk drie kisten in de container staan.
- Daarna behouden we een opening van ongeveer een halve meter.
- We herhalen dezelfde werkwijze als voorheen met een laatste kolom van drie kisten.

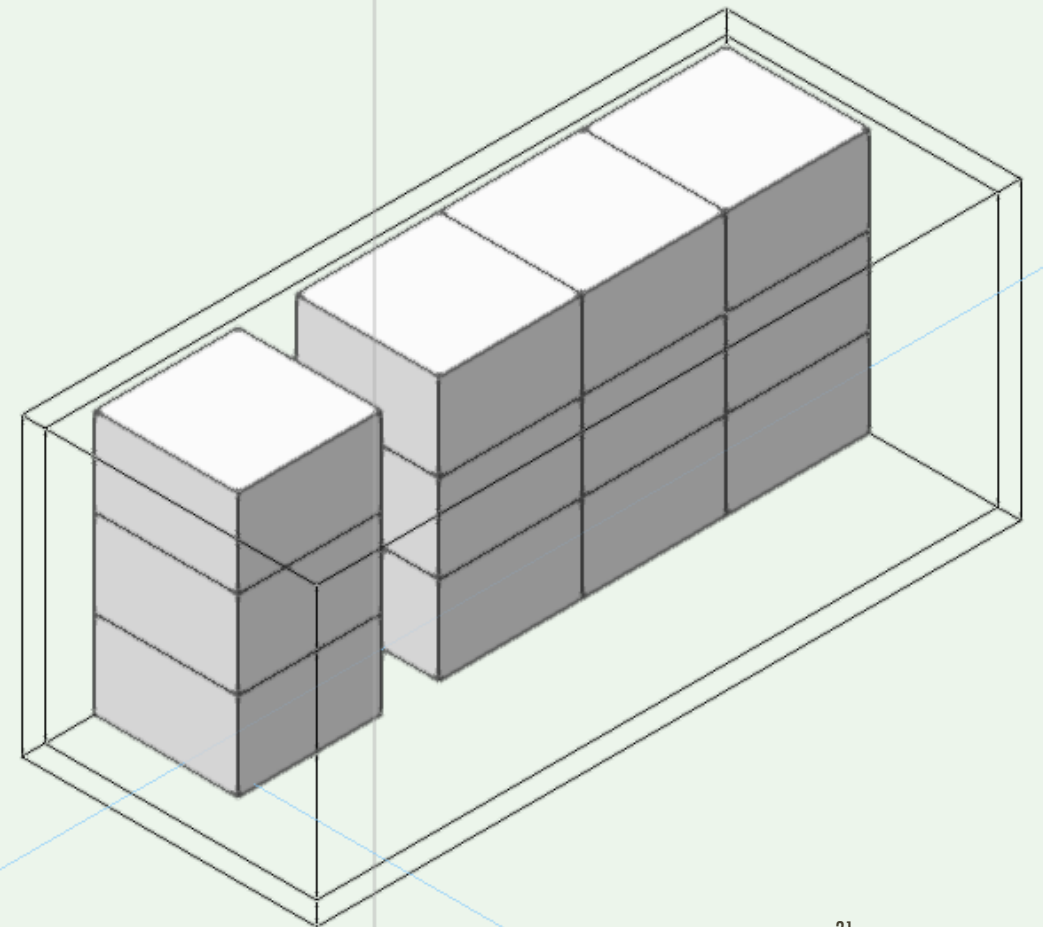

3.2. INLADEN GROTE KISTEN

- We vullen de opening met de vuurschaal, de stokken van de geodome en ander materiaal

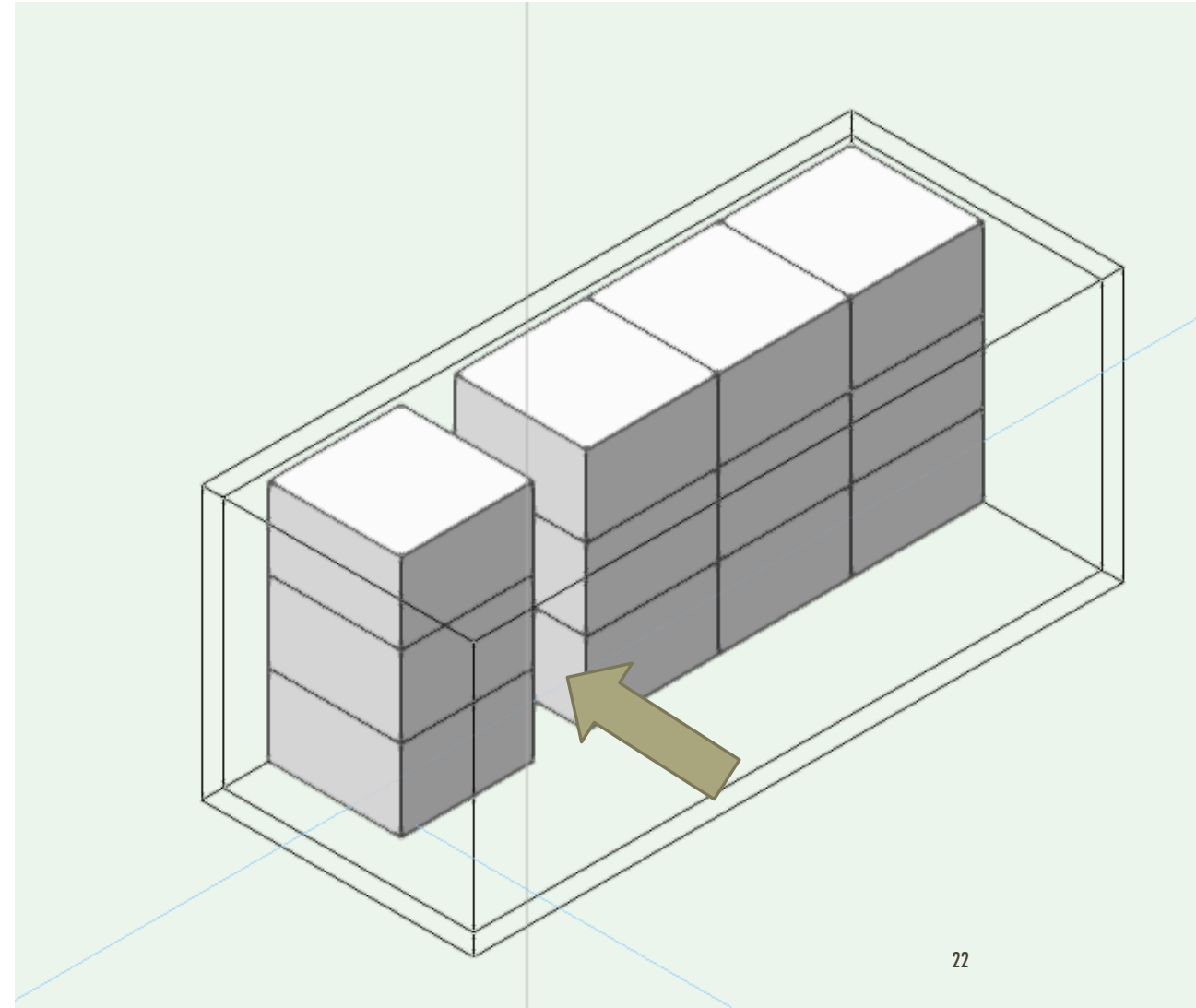

3.3. INLADEN ZITBANK

- de zitbank wordt aan de hand van de hef balk en het meubelhondje rechts achteraan geplaatst.

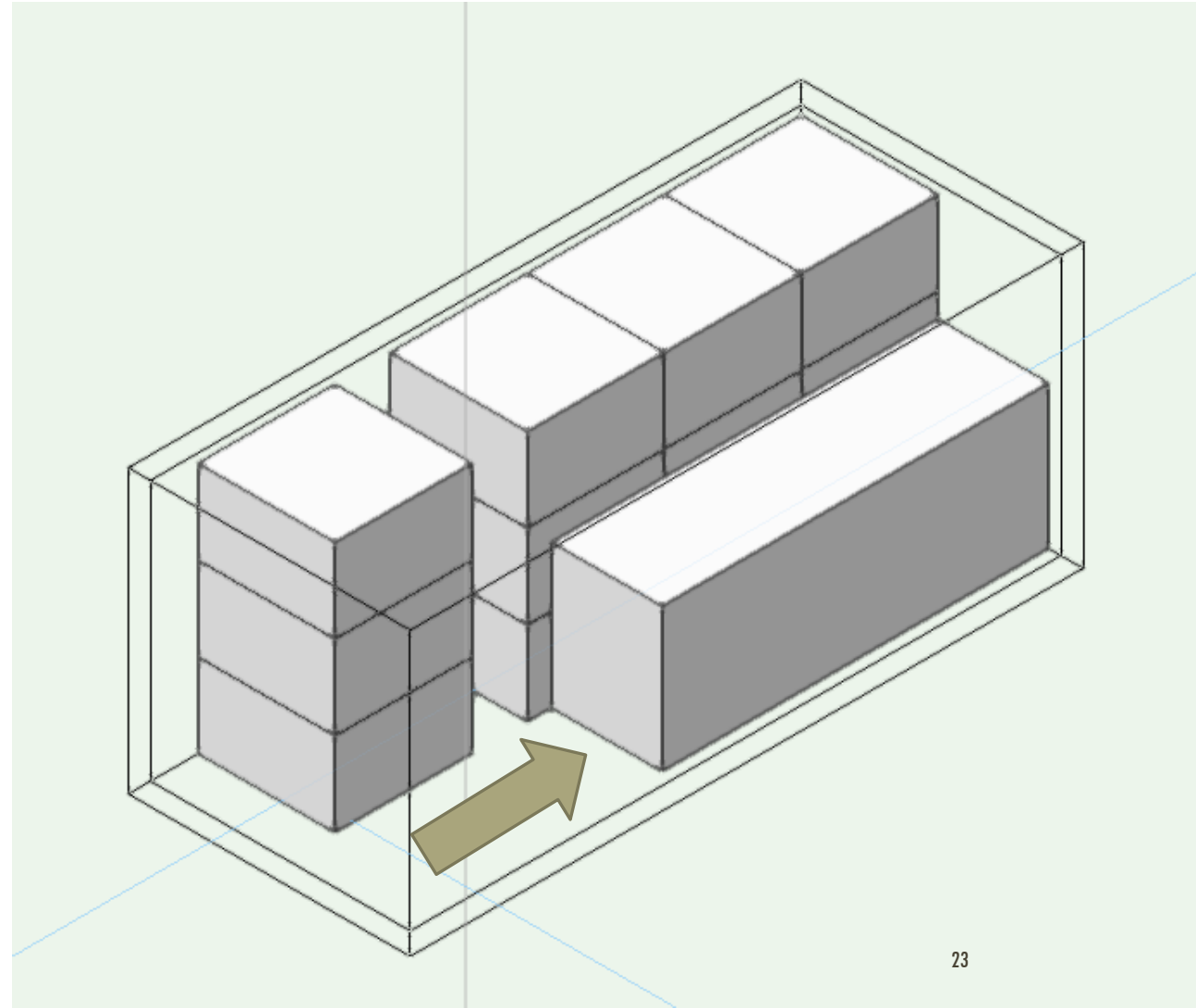

3.4. INLADEN SJORBALKEN

- de sjorbalken worden van onder naar boven gestapeld tussen en op elkaar.

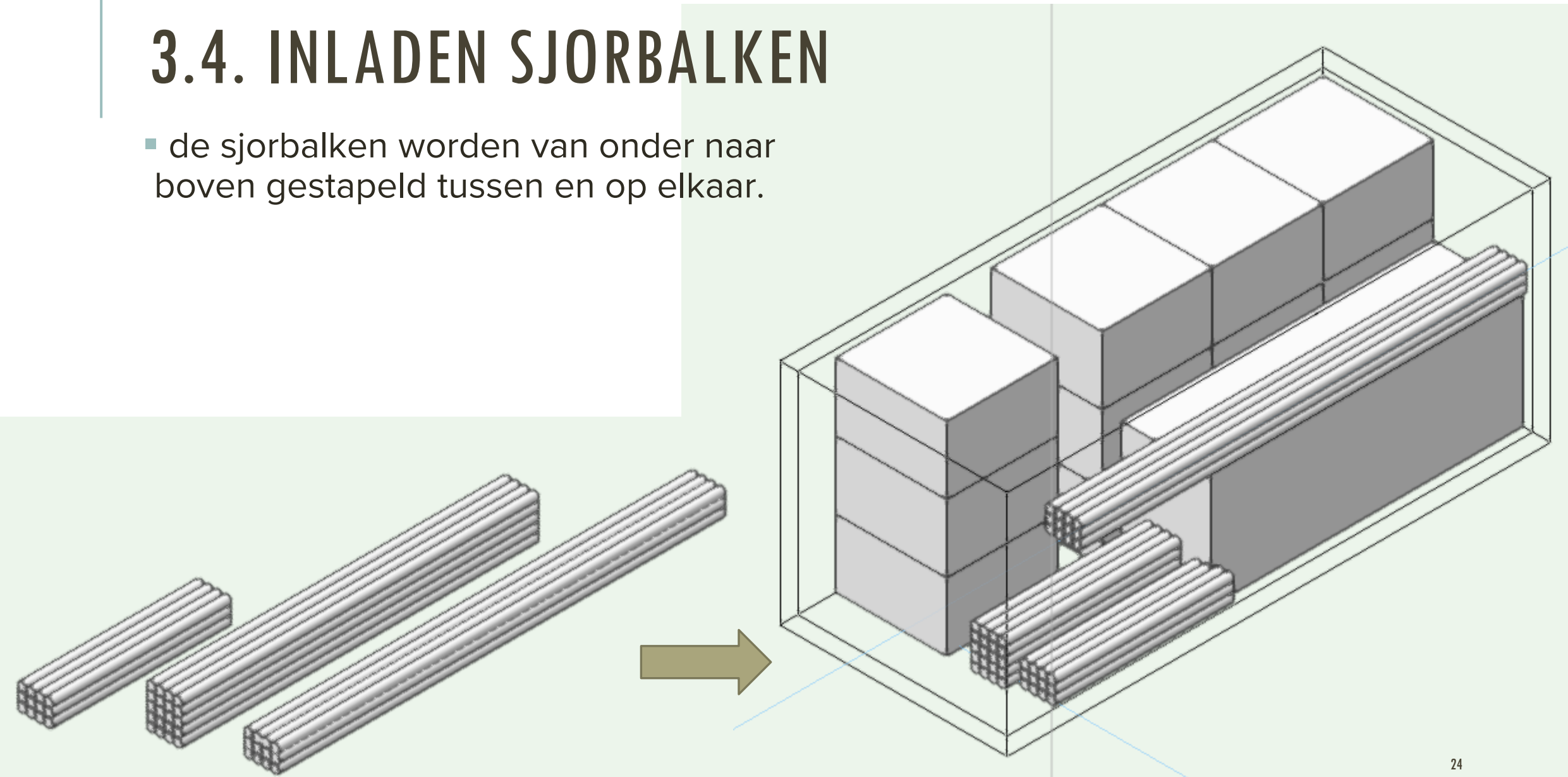

3.5. INLADEN OVERIGE MATERIALEN

- Als alle sjorbalken ingeladen zijn, wordt de rest opgevuld met de palletboorden en overige materialen.

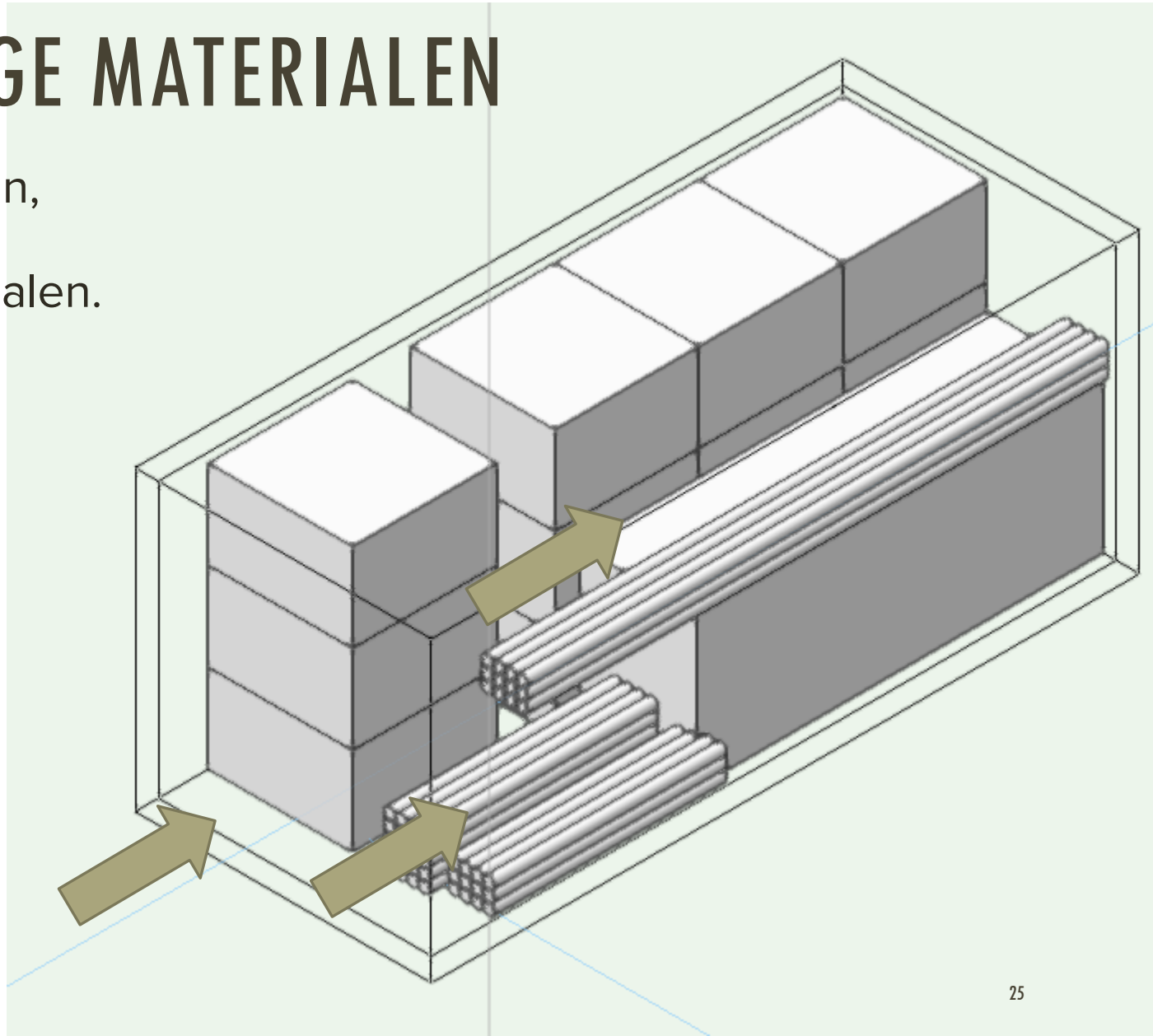

DE BOUWDOOS